

Materi Multimedia Training

TUSUK SATE BEKERJA DI PEDALAMAN

Versi A



Halo, Para member Kompak
Yang Hebat!
Semangat Pagi!

STRATEGI TUSUK SATE: MEMBANGUN ASET KEKAYAAN YANG TAK TERGOYAHKAN

Panduan Praktis Menuju Freedom Sejati
untuk Member PT Kompak Indonesia Sukses

MODULE:
NETWORK BUILDER
MINDSET



MENGAPA ANDA ADA DI SINI? BUKAN SEKADAR UANG, TAPI KEBEBASAN.



ACTIVE INCOME



- ⦿ Bekerja untuk Uang
- ⦿ Berhenti Kerja = Berhenti Income
- ⦿ Lelah Seumur Hidup

PASSIVE INCOME



- ⦿ Uang Bekerja untuk Anda
- ⦿ Cashflow Saat Tidur
- ⦿ Aset Warisan

Freedom Is Not Free. Kebebasan memiliki harga. Dan harganya adalah membangun kedalaman (Depth).

Hati-Hati Jebakan "Penyakit Jaringan Matahari"

MELEBAR (WIDTH) = RAPUH

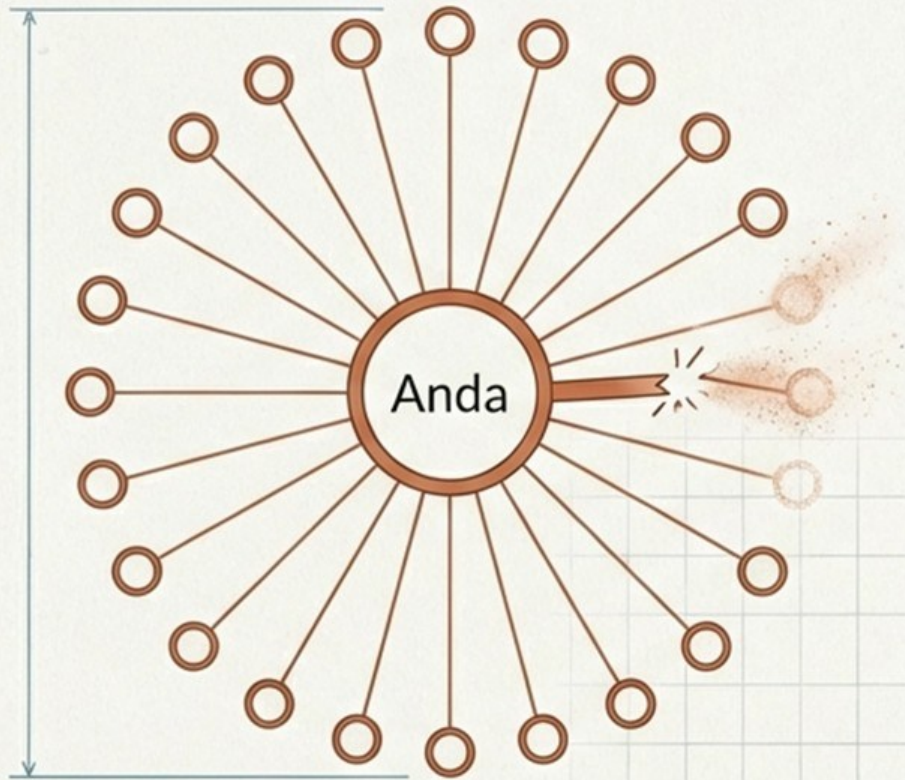

Bonus Besar di Awal, Tapi Hilang Sekejap.

MENDALAM (DEPTH) = STABIL

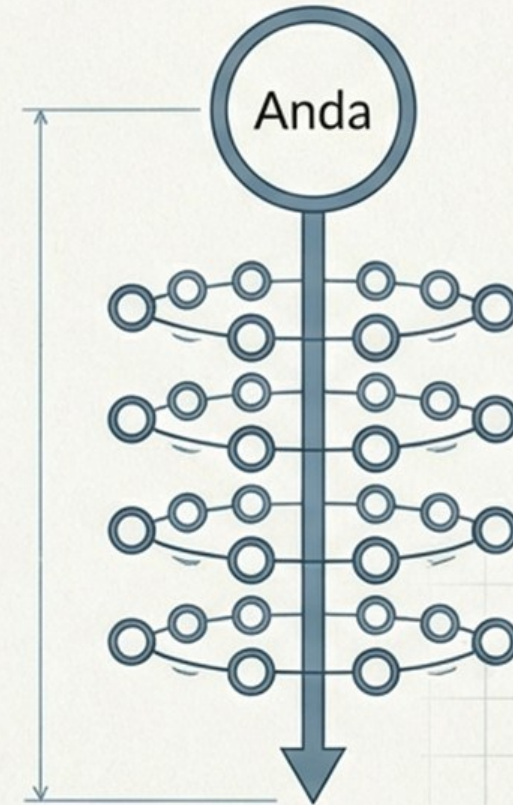

Jaring Pengaman Anti-Badai.

"Anda mau bisnis yang meledak sesaat, atau gedung pencakar langit yang anti-badai?"

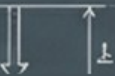

JANGAN MEMBANGUN DENGAN BATU KALI. BANGUNLAH DENGAN BATU BATA!

NON-SISTEM MEMBER



NON-SISTEM MEMBER

Bentuk tidak beraturan, susah ditumpuk,
gampang runtuh.



MEMBER MBA (TAAT SISTEM)



MEMBER MBA (TAAT SISTEM)

Ukuran presisi, mudah ditumpuk
tinggi, kokoh.

Kestabilan hanya tercipta jika jaringan Anda tersusun dari 'Batu Bata' (Leader yang mengikuti sistem).

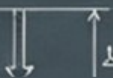

Apa Itu Strategi 'Tusuk Sate'?

Prinsip Jaring Pengaman (Safety Net)

Definisi: Membangun satu jalur utama yang menghujam ke dalam.

Target: Menumpuk Minimal 5 Leader (MBA) secara vertikal.

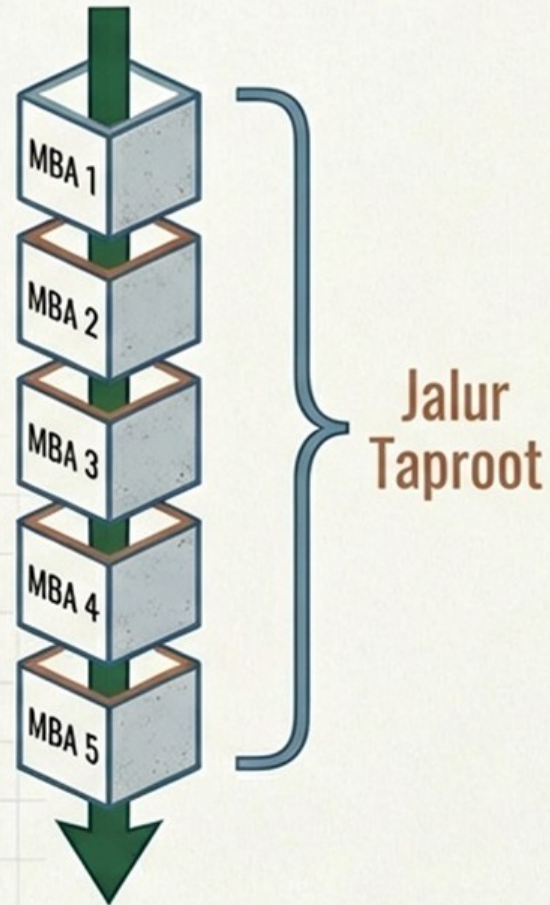

Logika: Jika satu berhenti, masih ada empat di bawahnya yang menahan omzet Anda.

Bangun jalur 'Taproot' Anda dalam-dalam untuk pondasi bisnis yang tidak tergoyahkan.

Aturan Emas: 'YOU DO IT!' (Jangan Delegasi Dini)

Panel 1 (The Wrong Way)

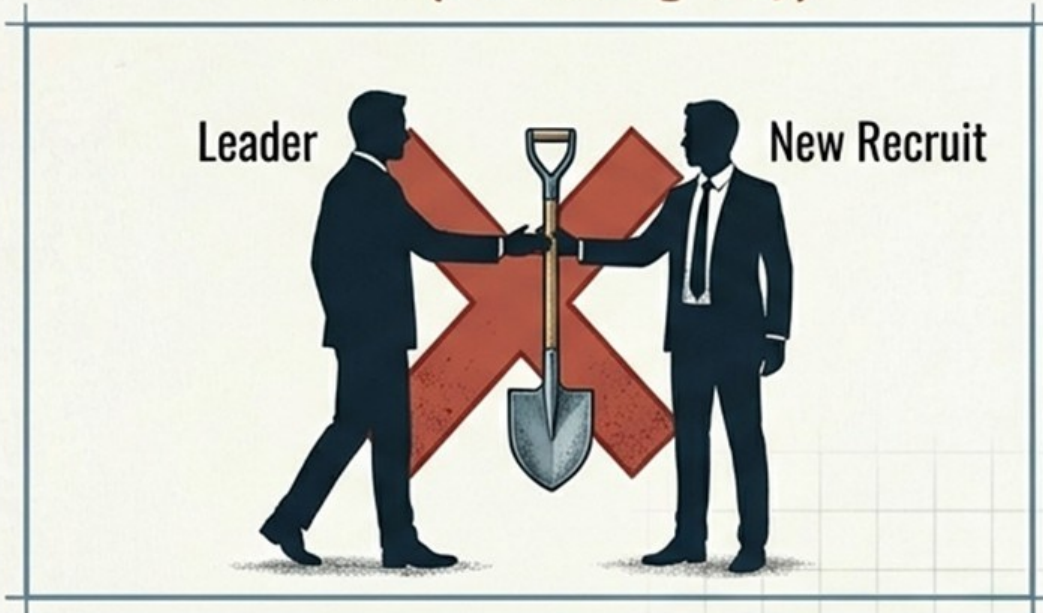

Delegasi Prematur = Muntaber (Mundur Tanpa Berita).

Panel 2 (The Right Way)

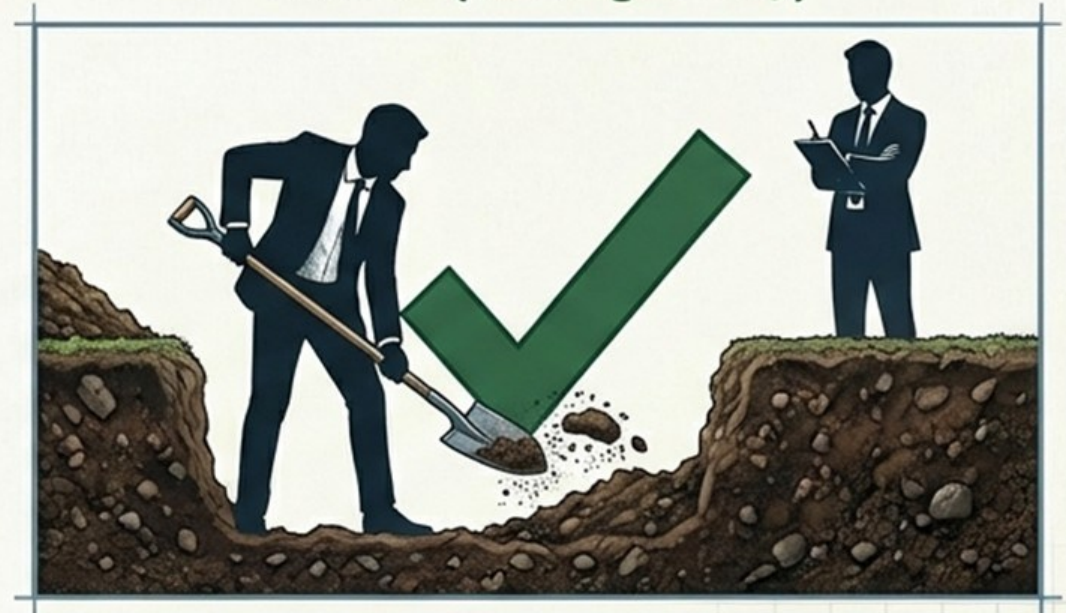

You Do It = Anda yang turun ke bawah.

Jangan berharap pada 'Bu Tuti'. ANDA harus menggali sampai ketemu mutiara berikutnya.

Pondasi yang kuat dibangun dengan keterlibatan langsung, bukan hanya perintah. ANDA adalah contohnya.

Membedakan 'Gerbang' dan 'Basis'

GERBANG (A)
Pintu Masuk.
Punya daftar nama.

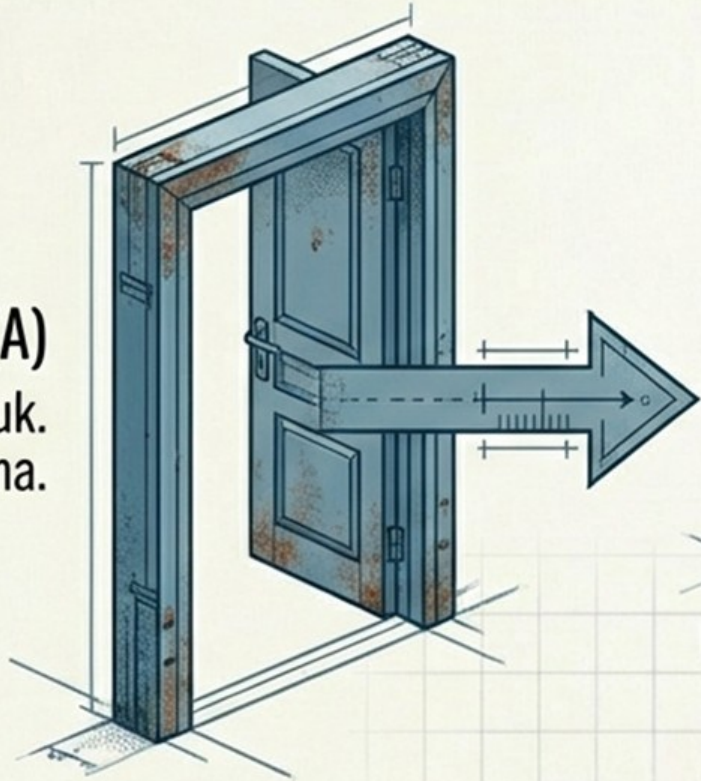

GERBANG (B)
Teman dari A.

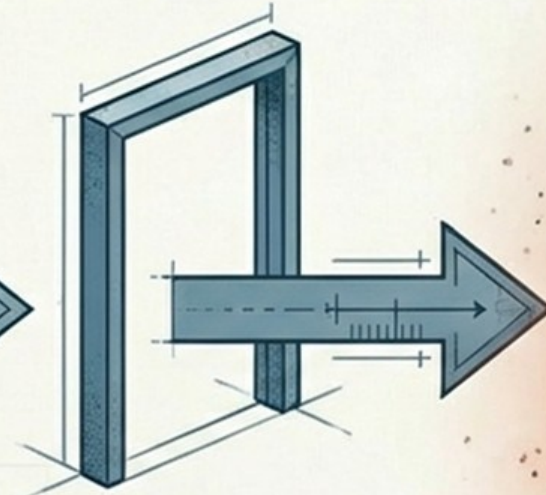

BASIS (C)
CALON LEADER!
Ambisius & Potensial.

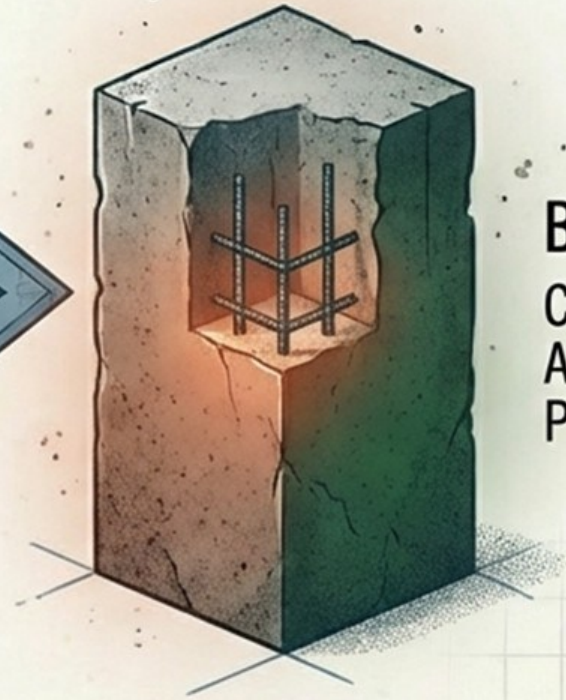

Tugas Anda: Masuk melewati Gerbang untuk menemukan Basis.
Jangan berhenti di Pintu. Terus berjalan sampai ketemu Pondasi.

Cara Menggali: Jangan Menunggu, Tapi Bertanya!

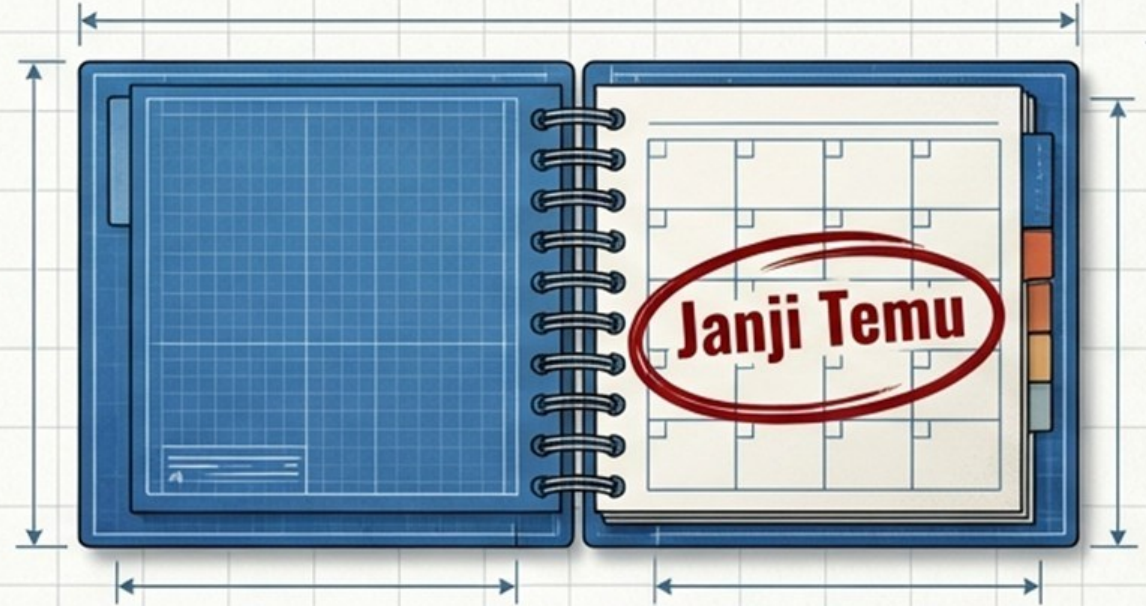
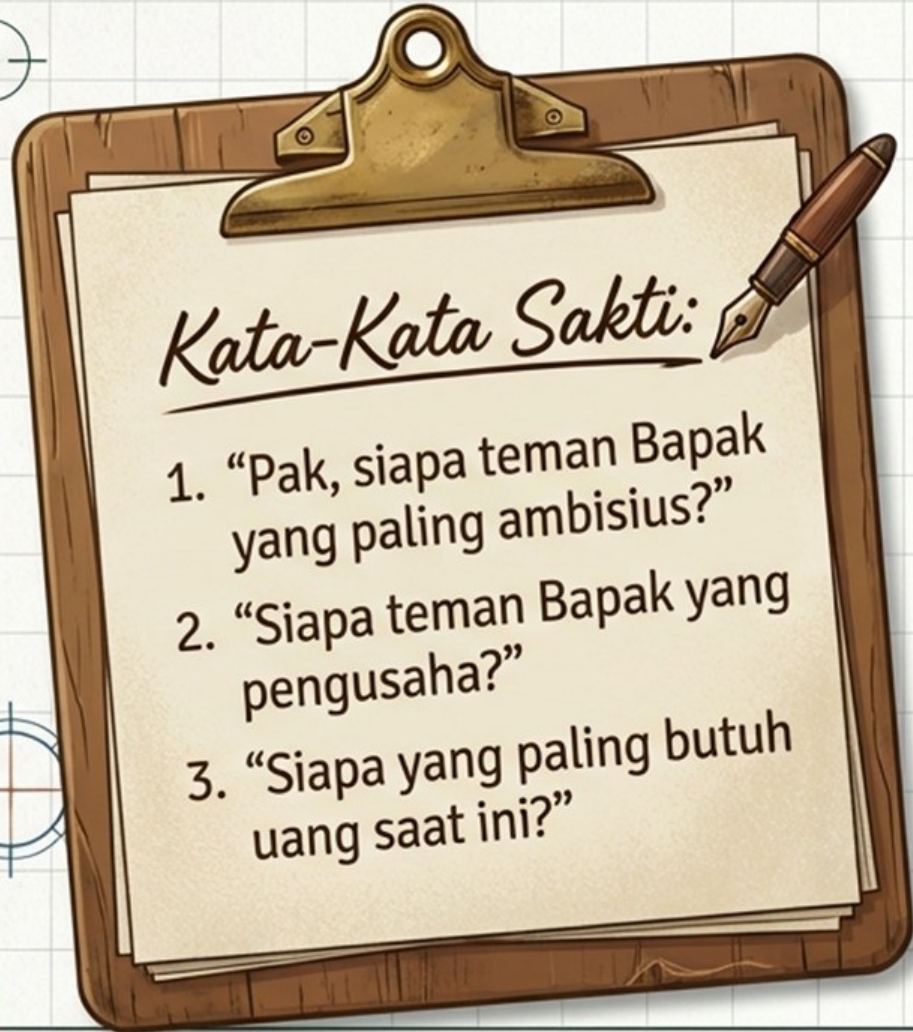

Segera buat janji presentasi dengan daftar nama tersebut. Tujuan Anda bukan membuat si "Gerbang" pintar, tapi segera menemukan 'Basis'.



Fokus pada 'Taproot' (Akar Tunjang)



Flip-Flop Strategy:
Pindah-pindah di awal
untuk tes ombak.



Locking: Begitu ketemu
Basis di kedalaman,
KUNCI FOKUS di sana.

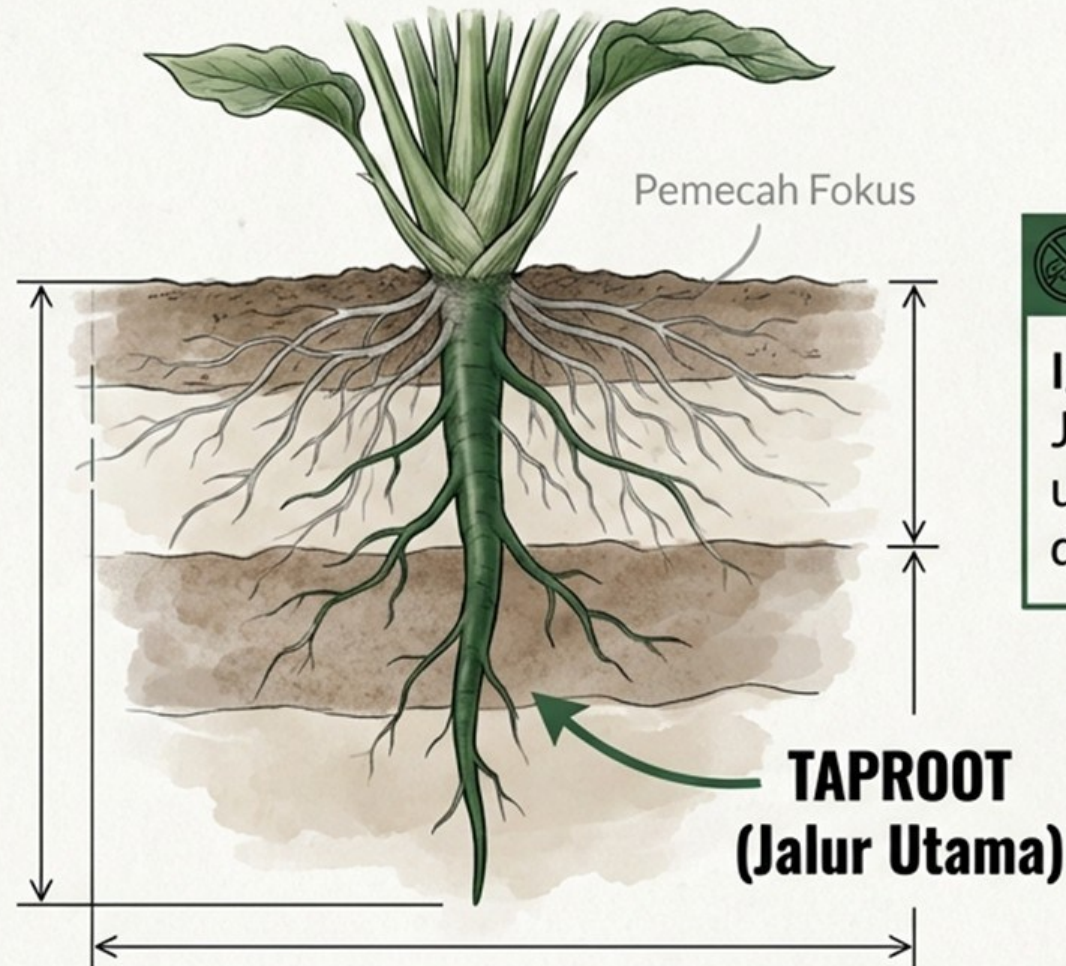

Ignore Distractions:
Jangan habiskan waktu
untuk downtime manja
di luar jalur utama.





Target Akhir: 5 Leader Menumpuk

MBA Definition Criteria

- 1. Presentasi minimal 15x/bulan
- 2. Pakai Produk 100%
- 3. Baca Buku & Dengar Audio
- 4. Hadir di Pertemuan (System User)

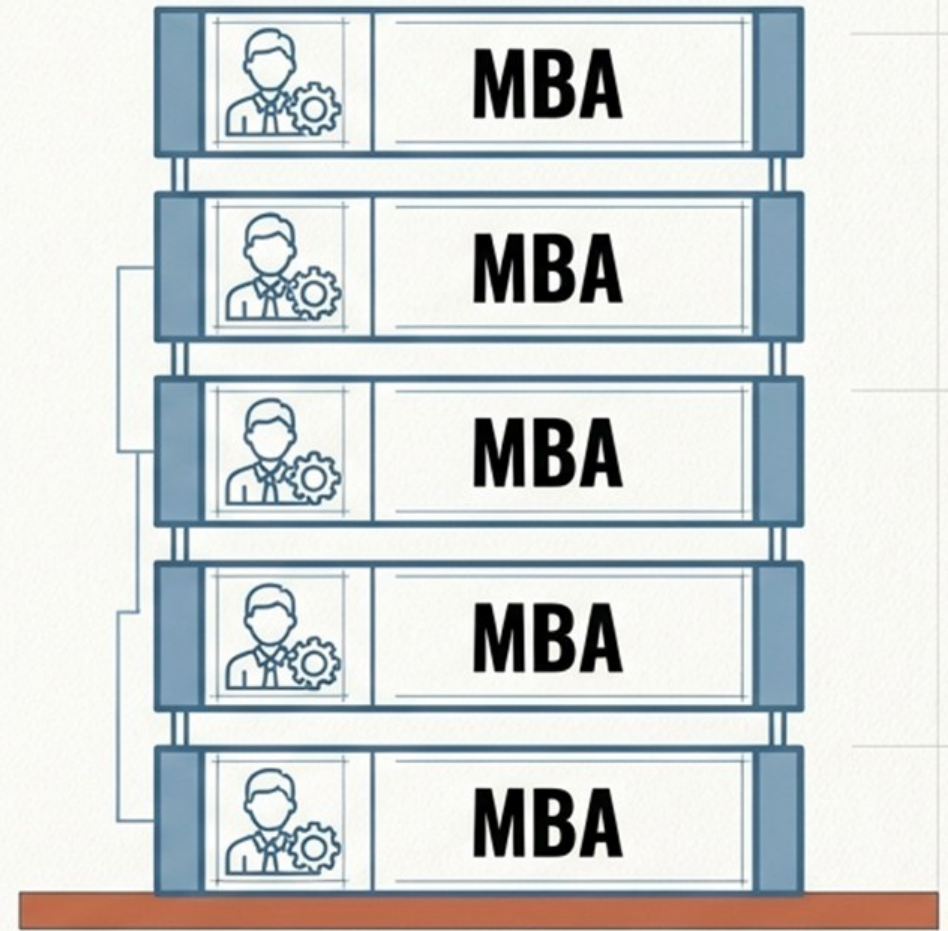

Jika sudah ada 5 lapis seperti ini, kaki tersebut **STABIL**. Anda bisa 'bernapas' lega.

Semen Perekat: 3 Prinsip Abadi



1. EDIFIKASI
(Membangun Respek)

2. KONSULTASI
(Menjaga Arah)

3. NO CROSSLINING
(Menjaga Fokus)

Batu bata tanpa semen akan roboh. Etika dan budaya adalah semen yang mengikat jaringan Anda.



Mulai dari Anda: The Atomic Habit of a Leader

Identity Shift:

Salesman → Network Builder

Butterfly Effect:

Perubahan kecil hari ini =
Tornado kesuksesan nanti.



Daily Habits checklist

- Sudah presentasi?
- Sudah gali kedalaman?
- Sudah jadi 'Batu Bata' yang baik?

Konsistensi adalah fondasi yang mengubah kebiasaan kecil menjadi struktur kesuksesan yang kokoh.

Membangun Kedalaman itu Melelahkan? YA!



Lebih baik bersusah payah menggali pondasi sekarang, daripada seumur hidup bekerja keras tanpa memiliki aset.

Apakah harus keluar zona nyaman? **TENTU SAJA.**

Ceklis Kestabilan Bisnis Anda

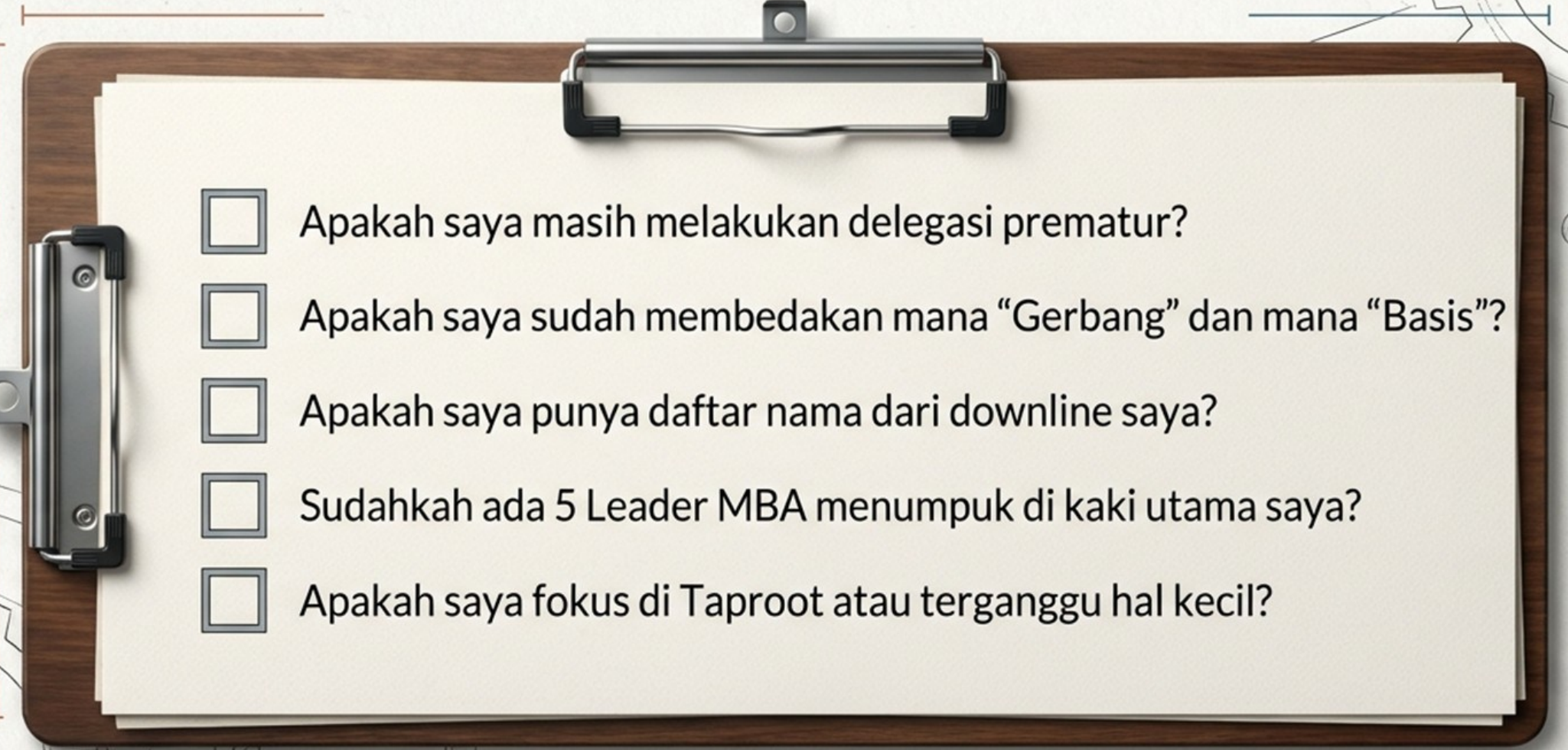
- 
- A wooden clipboard with a silver clip at the top and a silver clip on the left side. The clipboard holds a white sheet of paper with a checklist. The background of the entire image is a technical drawing with gears, lines, and a pencil on the right side.
- Apakah saya masih melakukan delegasi prematur?
 - Apakah saya sudah membedakan mana “Gerbang” dan mana “Basis”?
 - Apakah saya punya daftar nama dari downline saya?
 - Sudahkah ada 5 Leader MBA menumpuk di kaki utama saya?
 - Apakah saya fokus di Taproot atau terganggu hal kecil?

Ambil Cangkul Anda, Gali Kedalaman Sekarang!



Jangan puas hanya punya downline “semangat”
di level 1. Itu rapuh!

Tembus daftar nama mereka. Temukan Jenderal di kedalaman.

Bangun gedung pencakar langit Anda yang tak tergoyahkan.

Go Freedom! Go Crown!